



Le Magazine



Bandes dessinées



Créations super cool



Construction

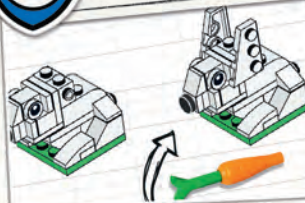

Poster



AVRIL - JUIN | 2019

AFFRONTE LE DRAGON DE L'ENDER !



Le dragon de l'Ender t'attend ! As-tu le courage et les compétences nécessaires pour le vaincre ? Défie un ami dans ce jeu de plateau et découvre qui de vous deux parviendra à triompher du dragon et à atteindre en premier la passerelle de l'End.

Tout ce dont vous avez besoin, ce sont deux figurines (en guise de pions) et un dé. Lancez le dé pour savoir qui joue en premier, et c'est parti ! N'oubliez pas de suivre les instructions indiquées sur les cases. Bonne chance !

OBTIENS UN SKIN DE CHASSEUR DE DRAGON POUR TON JEU MINECRAFT !

Un code spécial est dissimulé dans l'ensemble LEGO® Minecraft™ La bataille de l'End. Tu peux l'utiliser pour obtenir un skin de chasseur de dragon dans le jeu !

ARRIVÉE !

PASSERELLE DE L'END

DÉPART !

PORTAIL DE L'END

Le dragon de l'Ender et l'un des deux principaux boss du jeu Minecraft.

Tu prends le temps nécessaire pour enchanter ton arc (Niveau V et Infinité) : **passes ton tour.**

Tu fabriques une épée en diamant : **avance d'une case.**

Tu l'emportes sur le dragon et reçois un œuf de dragon unique.

Tu fabriques des yeux de l'Ender pour te téléporter, avec de la poudre de Blaze et une perle de l'Ender : **avance de deux cases.**

Un Enderman lance une attaque ! **Recule d'une case.**

Les cristaux de l'End guérissent le dragon de l'End.

Tu fabriques un cristal de l'End avec du verre, un œil de l'Ender et une larme de Ghost.

N'oublie pas ta poche !

Le dragon attaque ! **Recule de deux cases**

Tu recueilles le souffle du dragon dans des bouteilles vides.

Tu fabriques une armure en diamant : **relance le dé.**

Salut, c'est Max !

Dois-je devenir pompier ou policier du ciel ? Je n'arrive pas à me décider ! Dessine l'uniforme que tu aimerais me voir porter parmi les deux proposés ou crée ton propre uniforme.

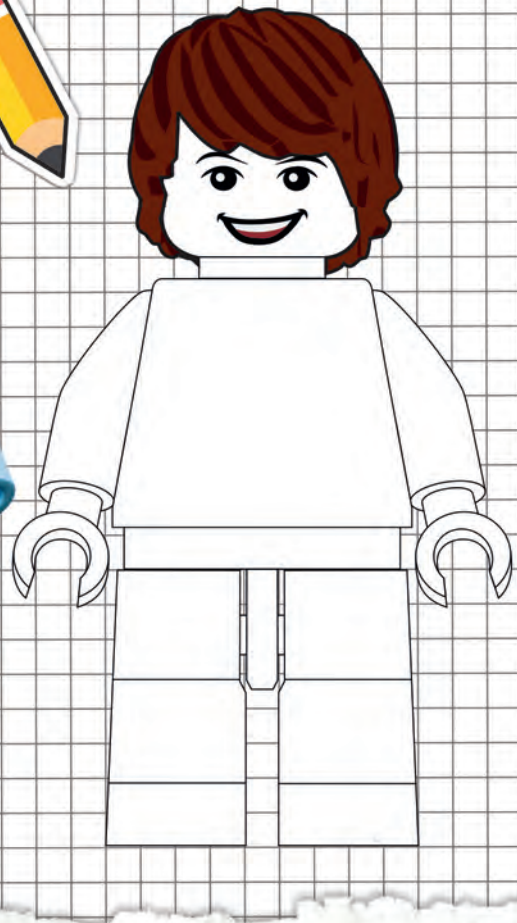

LA BD DE MAX

JE N'ARRIVAIS PAS À CHOISIR ENTRE DEVENIR POMPIER OU POLICIER DU CIEL...



ALORS J'AI DÉCIDÉ D'ÊTRE LES DEUX.



MAIS ÇA N'EST PAS TOUT À FAIT CE QUE J'AVAIS IMAGINÉ !



ALLEZ, LES GARS, CETTE FOIS ON LE FAIT REBONDIR PLUS HAUT !



LEGO® Life magazine
Numéro ISSN 2554-4721

Pour plus d'informations sur LEGO® Life, rends-toi sur LEGO.com/life
(Pour le Canada : LEGO.fr/service ou appelle le 1-877-518-5346)



LEGO Life Magazine
15-17 rue Vivienne
75002 PARIS, France



LEGO Life Magazine
Ruiterijschool 5,
2930 Brasschaat



LEGO Life Magazine
C.P. 6005 Markham, ON
L3R 8G8

Pour toute question concernant ton adhésion, visite LEGO.com/service ou appelle le 00 800 5346 5555 (appel gratuit d'une ligne fixe)

AVRIL - MAI - JUIN | 2019

Ne manque pas ce numéro exceptionnel, avec ses surprises LEGO® City, LEGO NINJAGO®, LA GRANDE AVENTURE LEGO 2™ et bien plus encore !

L'évasion impossible!

DÉCLENCHEZ L'ALARME !
LE PRISONNIER S'EST ÉCHAPPÉ !

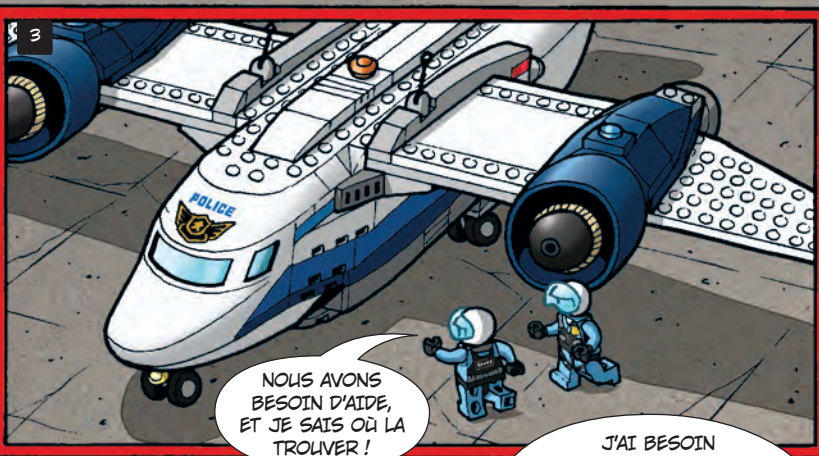
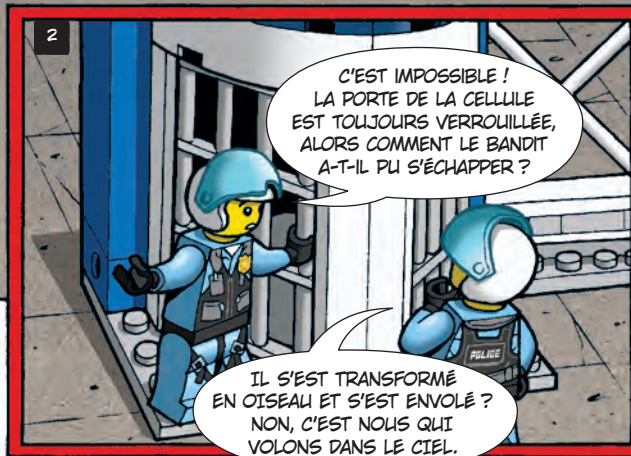

INDICE 1 :
Une feuille de papier
chiffonnée dans la cellule.



INDICE 2 :
Un séparateur
de briques.

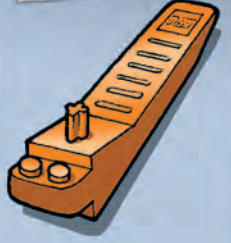

INDICE 3 :
Des empreintes indiquant qu'une
personne s'est dirigée vers l'arrière
de la cellule et que deux en sont
reparties... Ensuite, plus rien !

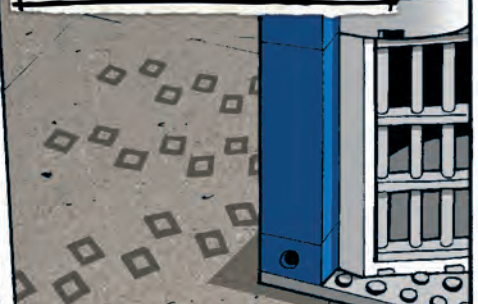

LA GRANDE AVENTURE LEGO® 2™ : LA GRANDE AUDITION !

Ces figurines se sont réunies pour passer l'audition qui leur permettra peut-être de jouer dans le film LA GRANDE AVENTURE LEGO® 2™ ! Emmet est arrivé pour donner un coup de main, mais il doit d'abord se frayer un passage dans la foule. L'as-tu repéré ?



TROUVE EMMET !

BONUS ! Trouve les objets suivants dans l'image :

-  Trois microphones
-  Une hache
-  Un club de golf



GARE AUX PLANTIMALS !

Lorsque les Plantimals frappent, Rex est appelé à la rescousse à bord de son tout-terrain, aux côtés de sa chère bande de vélociraptors. Découvre le test de produit de Max pour l'ensemble Le tout-terrain Rextrême de l'espace Rex !



Tu peux retirer le pistolet que le dinosaure porte sur son dos pour le donner à Rex, ou simplement pour ne plus être effrayé par ce dinosaure armé !



DEUX FOIS PLUS GÉNIAL !



Le tout-terrain se transforme en quad Rex-o-saurus ou en Execu-Rex-o-saurus.

SALUT, C'EST MAX !
EH BIEN, QUE DIRE ? LES VÉLOCIRAPTORS SONT ARMÉS DE FUSILS À TENONS PARCE QUE TOUT LE MONDE SAIT QUE, SANS ÇA, ILS NE SERAIENT PAS ASSEZ DANGERELUX.

Le tout-terrain, avec ses gros pneus et ses fusils à tenons, peut s'aventurer n'importe où ! Enfin, presque... Il ne peut pas entrer dans un restaurant, car il laisse des traces de boue partout.



Est-ce une Plantimal ? Faut-il l'arroser ou la promener ? La caresser ou l'élaguer ?



N'OUBLIE PAS D'ENREGISTRER TON ENSEMBLE POUR OBTENIR DES INSTRUCTIONS.



PLUS, DES INSTRUCTIONS DE MONTAGE INTERACTIVES EN 3D DISPONIBLES EN LIGNE !

JEU DE SAUVETAGE DU SYSTÈME SYSTAR !

EMMET DOIT SAUVER SES AMIS ET A BESOIN DE TON AIDE !

Défie un ami pour voir qui sera le premier à sauver Lucy et les autres membres du groupe !

RÈGLES

1 Pour jouer, il te faut une figurine en guise de pion pour chaque joueur, quelques briques LEGO®, un dé et un chronomètre.



2 Les joueurs lancent le dé pour savoir qui commence. Le joueur qui obtient le plus petit nombre commence. Il lance le dé et déplace son pion du nombre de cases indiqué.

3 Un joueur qui arrive sur une case Cœur passe son tour.

4 Un joueur qui arrive sur une case Lucy avance de deux cases.

5 Un joueur qui arrive sur une case Benny recule d'une case.

6 Un joueur qui arrive sur une case DÉFI doit terminer ce défi avant son prochain tour.

7 Le joueur qui termine les trois défis et rejoint Emmet et Lucy en premier gagne la partie !



		<p>TU TOMBES DANS LE PIÈGE D'UNE PLANTIMAL ! PASSE TON TOUR.</p>	
	<p>TROUVE LES PLANTIMALS !</p>		<p>Combien de Plantimals Emmet et Rex vont-ils trouver sur la planète extraterrestre grâce à toi ?</p>
<p>CASE DÉFI</p> <p>LORSQUE TU ARRIVES SUR CETTE CASE, TU DOIS TERMINER LE DÉFI AVANT TON PROCHAIN TOUR !</p>			
	<p>TU FAIS UN TOUR SUR LE DOS D'ULTRAKATTY. AVANCE DE DEUX CASES.</p>		

Des aventures en or

... ALORS, J'AI D'ABORD DÛ ÉCARTER QUELQUES GUERRIERS DE PIERRE DE MON CHEMIN.



1 LE MONASTÈRE DU SPINJITZU



« GRÂCE AU DRAGON D'OR, C'ÉTAIT FACILE. »



À TOUS LES COUPS, TU AS GAGNÉ, PLUSQUE NOUS SOMMES TOUJOURS ICI.

TRÈS DRÔLE, JAY. CE QUE JE VEUX SAVOIR, C'EST CE QUI EST ARRIVÉ ENSUITE.

OH, EH BIEN, JE SUIS PARTI UN MOMENT POUR M'HABITUER À CE POUVOIR D'OR...



« ENSUITE, IL N'Y AVAIT PLUS QUE MOI FACE À L'OVERLORD ET... VOUS SAVEZ COMMENT TOUT CELA S'EST TERMINÉ. »



« J'AI QUITTÉ LA VILLE ET JE ME SUIS ENVOLÉ, TOUT SIMPLEMENT. JE NE CHERCHAIS PAS LES ENNUIS. »



« ALORS, BIEN SÛR, JE LES AI TROUVÉS. »

FLUYEZ, PALVRES HUMAINS ! L'HEURE DES FANGPYRE A SONNÉ !

OUI, C'EST FINI LE GENTIL MONSIEUR SSSERPENT !

JE COMMENÇAIS À AIMER ÊTRE GENTIL. DES DONUTS TOUTS LES MATINS, PARFOIS UNE SSSORTIE AU PARC APRÈS LE DÉJEUNER...



LES SERPENTS REBELLES... ON PEUT PELT-ÊTRE RÉGLER ÇA SANS SE BATTRE ?

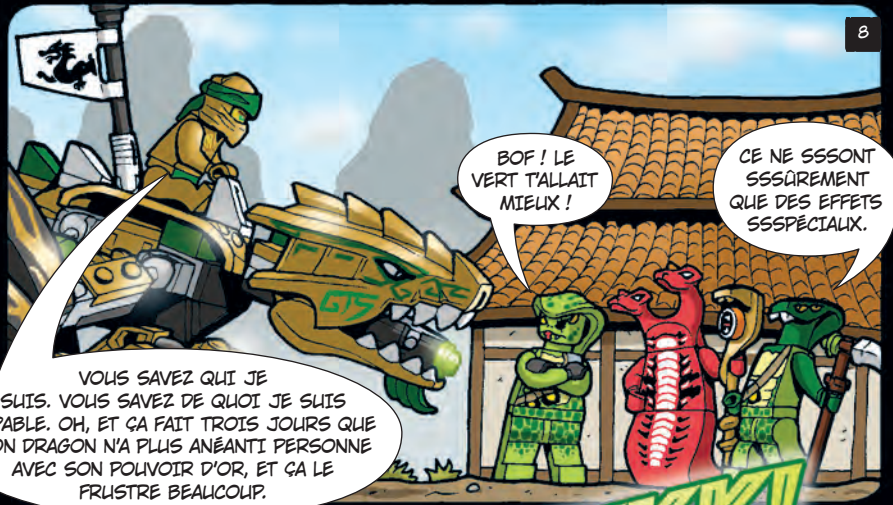

BOF ! LE VERT T'ALLAIT MIEUX !

CE NE SSSONT SSSÛREMENT QUE DES EFFETS SSSPÉCIAUX.

VOUS SAVEZ QUI JE SUIS. VOUS SAVEZ DE QUOI JE SUIS CAPABLE. OH, ET ÇA FAIT TROIS JOURS QUE MON DRAGON N'A PLUS ANÉANTI PERSONNE AVEC SON POUVOIR D'OR, ET ÇA LE FRUSTRE BEAUCOUP.



ZZZZZAKKKK!

OUI, CE NE SONT QUE DES EFFETS SPÉCIAUX.

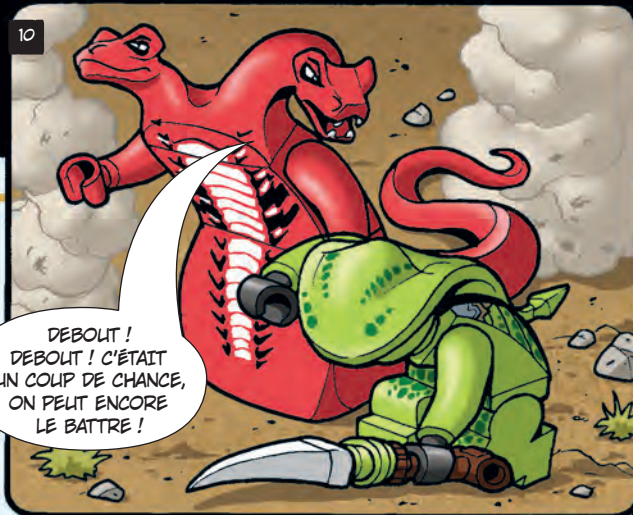

DEBOUT ! DEBOUT ! C'ÉTAIT UN COUP DE CHANCE, ON PEUT ENCORE LE BATTRE !

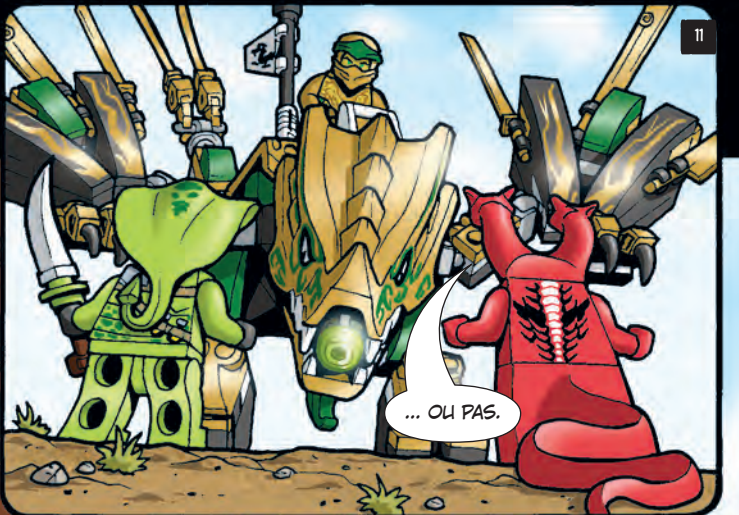

... OU PAS.



HÉ, POURQUOI NE SOMMES-NOUS PAS DANS CETTE HISTOIRE, EN TRAIN DE COMBATTRE HÉROÏQUEMENT LES REBELLES FANGPYRE ?

EUH, PARCE QUE VOUS N'ÊTEZ PAS LÀ ?

C'EST DU DÉTAIL, ÇA...

FIN

LES REBELLES CONTRE L'EMPIRE : LE JEU !



Le nouvel ensemble LEGO® Star Wars™ Action Battle La défense de la base Echo™ te permet de prendre pour cible les Rebelles ou l'Empire et de gagner le combat pour le camp que tu as choisi ! Découvre ici une nouvelle manière de jouer. Demande à un ami ou à un membre de ta famille de jouer avec toi.

COMMENT JOUER ?



Prends une feuille de papier et découpe-la en deux. Recouvre le côté avec les cibles impériales (rouges) ainsi que le côté avec les cibles rebelles (bleues). Ton adversaire ne peut pas savoir où se trouvent tes cibles.

Chacun à votre tour, dites à voix haute une lettre et un chiffre à reporter sur la grille des coordonnées. Si les coordonnées que tu as choisies correspondent à l'une des cibles de ton adversaire, tu gagnes un point. Le joueur qui est le premier à marquer trois points l'emporte !

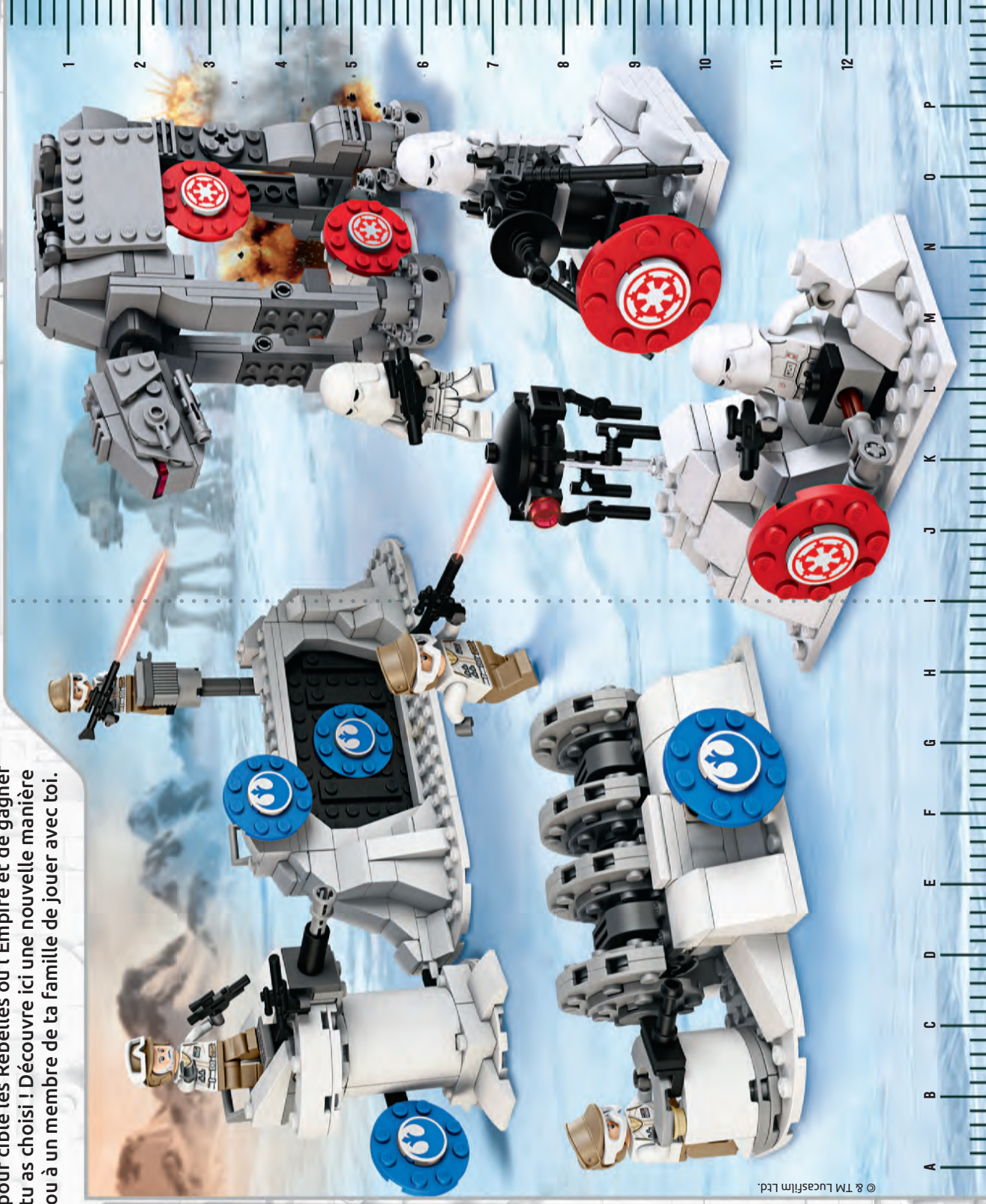

© & TM Lucasfilm Ltd.



Compartiments qui s'ouvrent pour les passagers

THOR

L'Avenger le plus puissant et le porteur de Stormbreaker.

Fusils à tenons

Ailes ajustables

ŒIL-DE-FAUCON

Maître tacticien et archer manipulant des flèches aux propriétés spéciales.

CHITAUURI

Dangereux extraterrestres.

LA VEUVE NOIRE

Super espionne très douée au combat.

ROCKET RACCOON

Raton laveur génétiquement modifié et génie de la mécanique.

SUPER GÉNÉRATEUR !

LES CHITAUURI ATTAQUENT !

Rocket Raccoon pilote le Quinjet pour apporter une aide aérienne aux Avengers ! Découvre les nouvelles fonctionnalités incroyables du nouveau Quinjet des Avengers, puis crée ton propre super-héros à l'aide du générateur ci-contre et rejoins le combat !

Ce générateur te permet de créer ton propre super-héros ! Une fois ton super-héros révélé, construis-le à l'aide de briques LEGO® ou dessine-le sur papier.

POUVOIR SECONDAIRE

Choisis ta couleur préférée parmi les nuances de l'arc-en-ciel pour connaître ton pouvoir secondaire !

- **ROUGE** Tu prends toujours le dernier cookie
- **ORANGE** Tu as quatre bras supplémentaires
- **JAUNE** Tu pousses des cris super puissants
- **VERT** Ta sueur contient du poison
- **BLEU** Tu as des yeux derrière la tête
- **INDIGO** Tu ramasses des objets avec tes cheveux
- **VIOLET** Tu sais parler aux poules

POUVOIR PRINCIPAL

Détermine ton pouvoir principal en fonction de ton jour de naissance !

- 1 - 5 | **VISION LASER**
- 6 - 10 | **CAPACITÉ À VOLER**
- 11 - 15 | **FORCE EXTRÊME**
- 16 - 20 | **INVISIBILITÉ**
- 21 - 25 | **CONTRÔLE DE L'ÉLECTRICITÉ**
- 26 - 31 | **TÉLÉPORTATION**

TON SUPER POUVOIR EST : _____

A detailed LEGO Technic character, Reinhardt, is shown in a dynamic pose. He is constructed from grey and black Technic bricks and beams. He wears a silver helmet with a red visor and a white 'QB' insignia. His right arm is raised, holding a large black and grey hammer. His left arm is bent at the elbow, with a red and white 'QB' insignia on the forearm. The background is a bright orange and yellow gradient, suggesting a fiery or industrial environment. The character is standing on a white surface with a blue railing in the background.

VÉRITABLE NOM : REINHARDT WILHELM
PROFESSION : AVENTURIER
BASE OPÉRATIONNELLE : STUTTGART, ALLEMAGNE
COMPÉTENCES/ARMES : MARTEAU À RÉACTION,
CHOC SISMIQUE, ÉCRAN, CHARGE, FRAPPE DE FEU

REINHARDT

D.VA



VÉRITABLE NOM : HANA SONG
PROFESSION : PRO-GAMEUSE, PILOTE DE MÉCA
BASE OPÉRATIONNELLE : BUSAN, CORÉE DU SUD
COMPÉTENCES/ARMES : FUSIO-CANONS, PISTOLASER, TURBORÉACTEURS,
MATRICE DÉFENSIVE, MICRO-MISSILES, AUTODESTRUCTION, APPEL DU MÉCA



OVERWATCH®

RELIE LES POINTS !

Suis les numéros et relie les étoiles entre elles pour trouver les constellations !



ACTIVITÉS DU FIN FOND DE L'ESPACE !

LE SAVAIS-TU ?

- 1 Le premier objet envoyé dans l'espace par l'Homme est le satellite russe Spoutnik, lancé en 1957.
- 2 Jupiter, Saturne, Uranus et Neptune sont des planètes gazeuses. En d'autres termes, il est impossible de poser le pied sur ces planètes, car elles n'ont pas de surface solide !
- 3 Les couchers de soleil sur Mars sont bleus en raison de l'atmosphère de la planète ! Fais un dessin pour en représenter un à ta manière.
- 4 Vénus est la planète la plus chaude de notre système solaire. À sa surface, il fait plus de 450 degrés Celsius, fiou !



METS LES PLANÈTES DANS L'ORDRE !

Attribue des numéros aux planètes de notre système solaire pour les remettre dans l'ordre. Coup de pouce : le numéro 1 indique la planète la plus proche du soleil, et le numéro 8 la plus éloignée.



TERRE

URANUS

VÉNUS

MARS

SATURNE

MERCURE

JUPITER

NEPTUNE

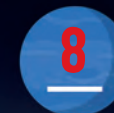

LA CONFRONTATION ULTIME !

QUI REMPORTE RA CETTE COURSE HISTORIQUE ?

Affronte un ami dans une course de championnat à travers ce labyrinthe spécial, et découvre quelle voiture Dodge franchira la ligne d'arrivée en premier ! Le nouveau modèle **Dodge Challenger SRT Demon 2018** et l'ancêtre **Dodge Charger R/T 1970** sont mis au défi de remporter la course.



FAITES RUGIR VOS MOTEURS

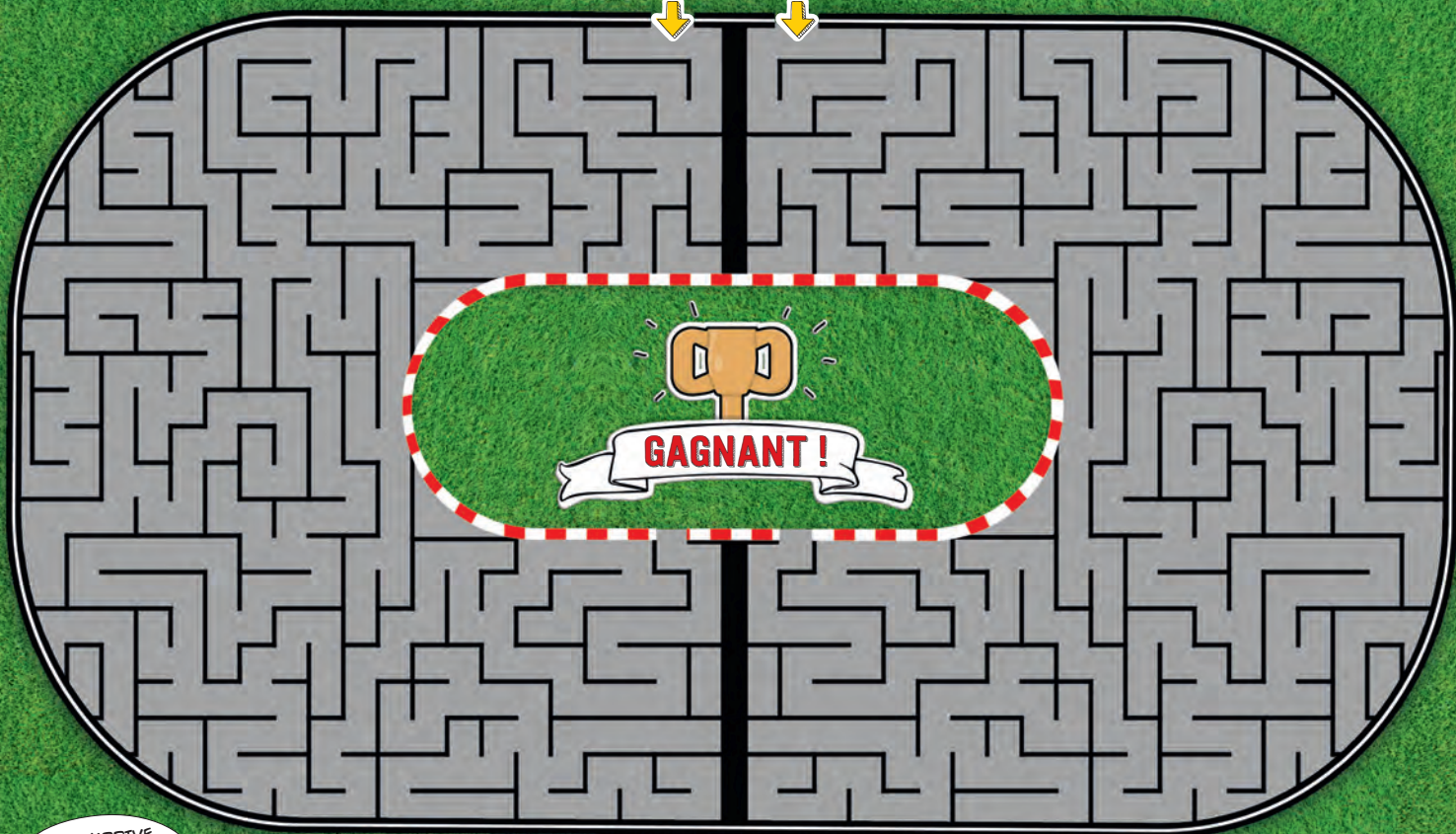

JE N'ARRIVE PAS À CHOISIR ENTRE MÉCANO DE FEU ET MÉCANO À SUCCÈS...

QUEL EST TON NOM DE PILOTE DE COURSE ?

Réponse à la page 25.

QUEL EST TON MOIS DE NAISSANCE ?

- JANVIER – MÉCANO
- FÉVRIER – MÉTÉORITE
- MARS – ÉCLAIR
- AVRIL – COMÈTE
- MAI – TONNERRE
- JUIN – PNEU
- JUILLET – ASPHALTE
- AOÛT – DRAPEAU
- SEPTEMBRE – CHAMPION
- OCTOBRE – FUSÉE
- NOVEMBRE – BOLIDE
- DÉCEMBRE – PANTHÈRE

TA COULEUR PRÉFÉRÉE ?

- NOIR – DE FEU
- BLANC – À ENGRENAGE
- BLEU – À DISQUE
- ROUGE – DE CENDRE
- VERT – À MOTO
- JAUNE – TURBO
- ROSE – DYNAMO
- VIOLET – MÉCANIQUE
- MARRON – À SUCCÈS
- ORANGE – RAPIDE
- ARGENT – INCENDIAIRE
- OR – SUR ROUES

TON NOM EST _____

INVASION DE LAPINS !

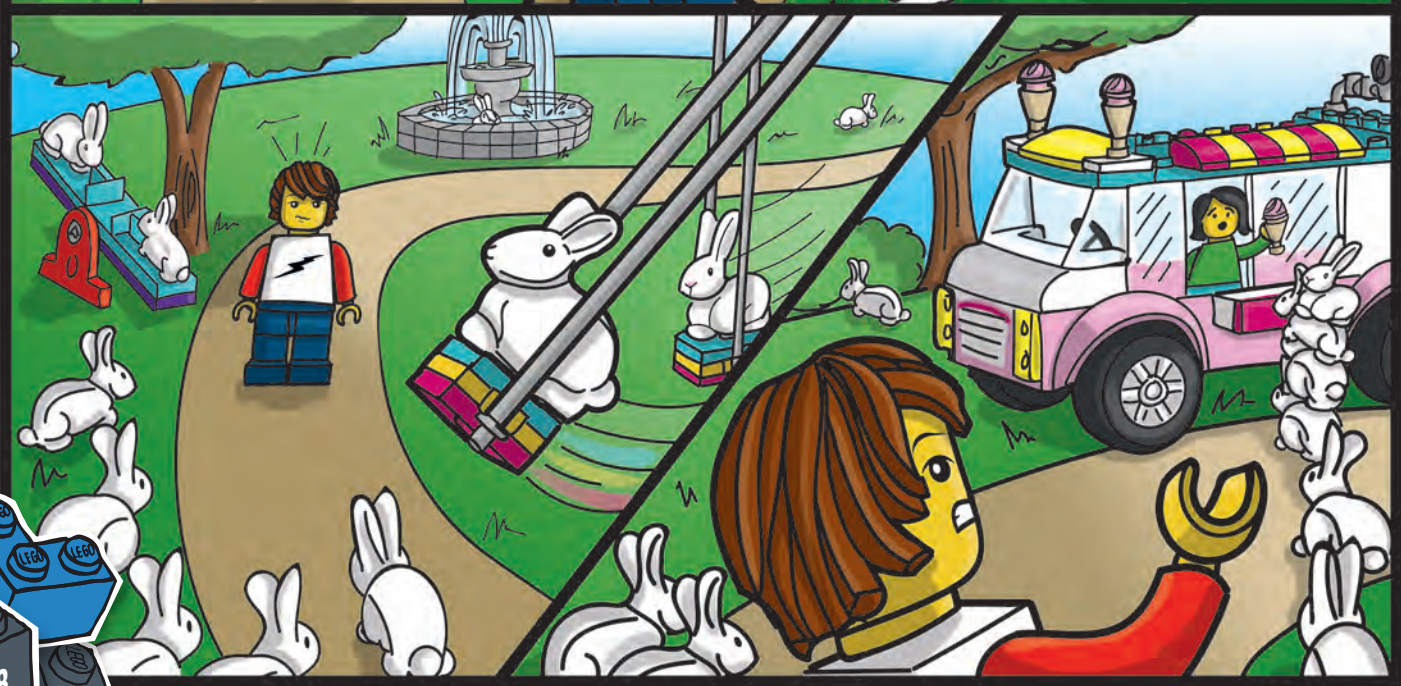

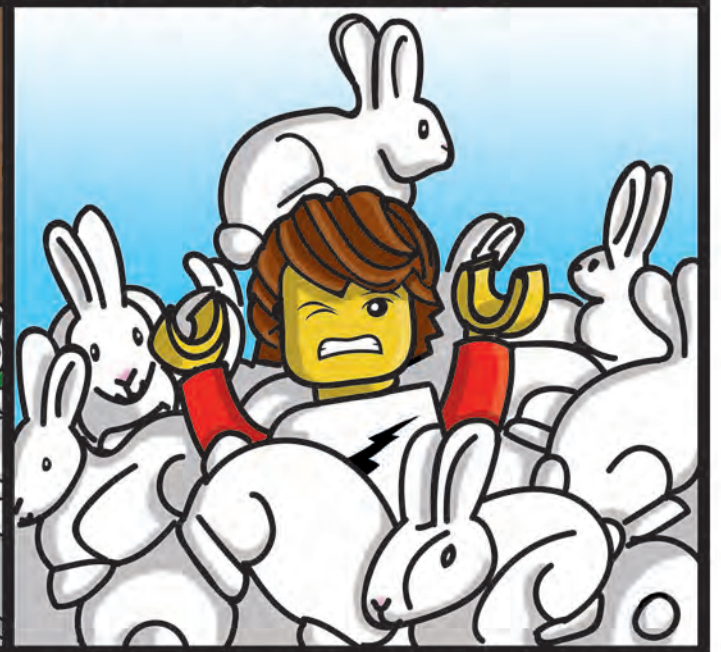

Construis ton propre LAPIN!

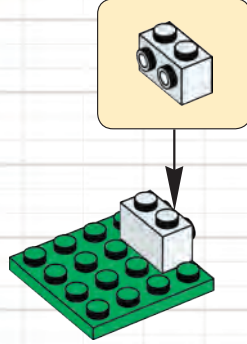

1 

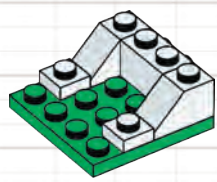
2 

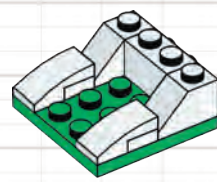
3 

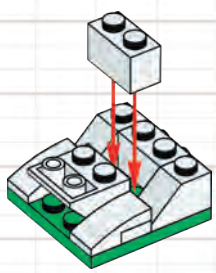
4 

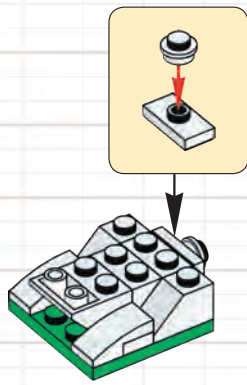
5 

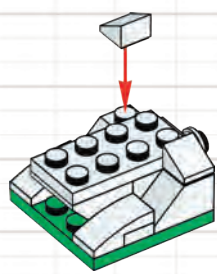
6 

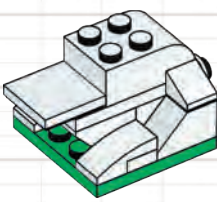
7 

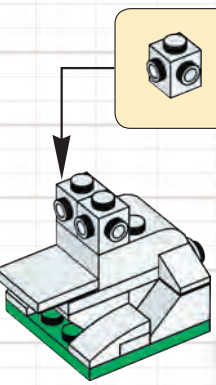
8 

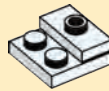
1 

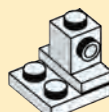
2 

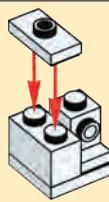
3 

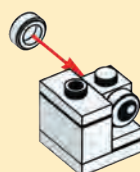
4 

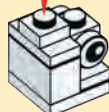
5 

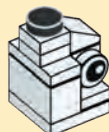
6 

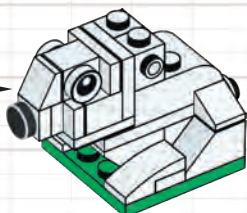
9 

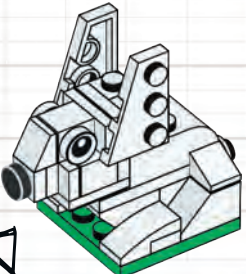
10 

 Une fois que tu auras terminé... n'oublie pas de le nourrir!

DUEL DE TOUPIES DE SPINJITZU !

Lloyd défie Lord Garmadon dans une bataille de Spinjitzu ! Dans ce duel, la tornade de l'énergie affronte la tornade de la destruction. Qui deviendra le maître du monde NINJAGO ? Défie tes amis !



VITESSE



ATTAQUE



DÉFENSE



LEGO NINJAGO
Masters of Spinjitzu

PERSONNALISE
TES TOUPIES !

LEGO MOVIE MAKER

RÉALISE TES PROPRES
FILMS LEGO® !

Télécharge l'appli gratuite !



CONSTRUIS

TÉLÉCHARGE

FILME

MODIFIE

PARTAGE





Bus multicolore
Charlotte, 6 ans, France



Le Titanic | Emil, 9 ans, Danemark



Le robot de foudre de Jay
Niam, 7 ans, Royaume-Uni



Maison miniature | Lucy, 8 ans, États-Unis



Le robot Wall-E | Erik, 7 ans, Suède



Centre-ville | Dante, 8 ans, Royaume-Uni

CRÉATIONS SUPER COOL

SERAS-TU DANS L'UN DE NOS PROCHAINS MAGAZINES ?

Découvre ces modèles géniaux créés par des enfants du monde entier !
Partage ta construction !

Découvre comment envoyer ta photo en te rendant sur LEGO.com/life et en sélectionnant « Magazine ». C'est facile et amusant, et peut-être que ta Création super cool paraîtra dans un prochain numéro du magazine !



Château et véhicules NINJAGO® | Anni, 10 ans et Ole, 6 ans, Allemagne





Robot | Alin, 7 ans, Pays-Bas



La ville de l'amitié | Laurence, 7 ans, Canada



Super voiture | Magnus, 9 ans et Alfred, 6 ans, Danemark



Samouraï
Colton, 8 ans, États-Unis



Le festival de printemps
Ewen, 9 ans et Maiann, 6 ans, France



Drapeaux | Daniel, 10 ans, Josh, 8 ans et Louis, 5 ans, Australie



Les lapins ont laissé quelques petits
« cadeaux » malodorants à Max.
Aide-le à nettoyer en les comptant.

Combien en as-tu repéré ?

Réponse à la
page 25.



ESPACE MEMBRES

JE REVIENS TOUT JUSTE D'UNE RANDONNÉE DANS LA NATURE ! ET TOI, QU'AIMES-TU FAIRE DEHORS ?

JE PRÉFÈRE VOLER, MAIS C'EST SÛREMENT TOUT AUSSI BIEN À PIED !



FIELD JOURNAL



Lieutenant Méduse Charmant



NOTES : J'AI ÉTÉ TELLEMENT INSPIRÉ PAR MA RANDONNÉE QUE JE SUIS VITE RENTRÉ À LA MAISON POUR SORTIR MES BRIQUES VERTES. REGARDE UN PEU CES MAGNIFIQUES ARBRES ! ET TOI, QU'AS-TU ENVIE DE CONSTRUIRE ?

- MAX



Dame Craie Fantaisie



Manager Manteau Téléscopique



Docteur Zugu Enchanteur



Caporal Bol Ambitieux



LE COIN DES ANIMAUX
AVEC
Oncle Guimauve Exalté



Principal Sandale Indulgent



SOLUTIONS DES ACTIVITÉS

LEGO City : P. 4-5

- 1. mur de la cellule
- 2. reconstruisez le mur
- 3. l'hélicoptère des pompiers

LEGO Speed Champions : P. 17



LA GRANDE AVENTURE
LEGO 2 : P. 6



LA GRANDE AVENTURE
LEGO 2 : P. 8-9



LEGO Creator : P. 16

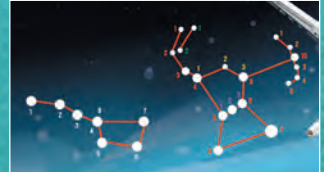

- 1. EMMET
- 2. LUCY
- 3. BATMAN
- 4. UNIKITTY
- 5. BENNY
- 6. BARBE D'ACIER

- 1. MERCURE
- 2. VÉNUS
- 3. TERRE
- 4. MARS
- 5. JUPITER
- 6. SATURNE
- 7. URANUS
- 8. NEPTUNE

CRÉATIONS
SUPER COOL P. 22-23 :

23 petits « cadeaux » malodorants



UNE JOURNÉE DANS LA VIE DE MIA !

Mia et sa famille s'apprêtent à passer un agréable week-end de printemps comme il y en a tant. Les journées de Mia sont toujours remplies de chouettes activités, comme des séances d'escalade ou les coups de main qu'elle donne à ses parents. Voici quelques photos d'une journée amusante pour Mia et ses proches.





Selon toi, que devrait faire Mia de sa journée ?
Place les images dans l'ordre de ton choix,
du lever au coucher de Mia !



Je me promène avec ma jument Bella, et Twister veut être de la partie.



Chuuut... La trappe secrète vers ma chambre est dissimulée dans ce mur de pierre. C'est vraiment génial !



Je partage un délicieux repas avec papa et maman.



Place aux câlins avec mon lapin Twister. Je vais aussi le nourrir.



J'aide papa à nettoyer le puits aux souhaits pour le garder en bon état.



Maman prend une photo de moi pour l'album de mon école.

**RENDEZ-VOUS
EN JUILLET !**

ADDIO!
ITALIE

NÄKEMIIN!
FINLANDE

DO WIDZENIA!
POLOGNE

GOODBYE!
ÉTATS-UNIS

FARVEL!
DANEMARK

¡ADIÓS!
ESPAGNE

VISZLÁT!
HONGRIE

БУВАЙ!
UKRAINE

VAARWEL!
PAYS-BAS

AU REVOIR!
FRANCE

AUF WIEDERSEHEN!
ALLEMAGNE

ADJÖ!
SUÈDE

ДО СВИДАНИЯ
RUSSIE



(FR)
LEGO, the LEGO logo, the Minifigure,
the FRIENDS logo, the MINIFIGURES
logo and NINJAGO are trademarks of
the LEGO Group. ©2019 The LEGO Group.

Comme TOI, des enfants du monde entier lisent
le LEGO® Life Magazine ! Découvre comment on
dit « Au revoir » dans d'autres langues !

