

DAS

MAGAZIN

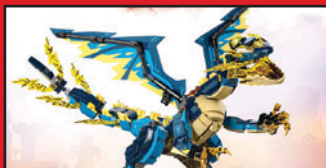

COOLE MODELLE



AKTIVITÄTEN



COMICS



NEUE LEGO MODELLE

WILLKOMMEN IN AUSGABE 4!

HALLO, HIER IST MAX!
DIE WEIHNACHTSZEIT
HAT BEGONNEN! LASS UNS
ZUSAMMEN HERZEN BAUEN
UND DIE SUPERKRAFT DES
SPIELENS TEILEN!

WAS FÜR EIN
HERZ BAUST DU?

ES IST
NICHT HIER...
DANN MUSS
ICH SCHNELL
WEITER!

MEIN HERZ
KANN DIE NACHT
ERHELLEN!

DIE ABENTEUER VON MAX



IST DAS VERWIRREND?

Achte auf den Seiten mit den
Aktivitäten auf diese Symbole.
Sie geben an, ob die jeweilige
Aktivität leicht, schwer oder
irgendwo dazwischen ist.
Probiere sie alle aus und finde
heraus, wie weit du kommst!
**Wenn du Hilfe brauchst, findest
du alle Lösungen auf Seite 27.**



LEVEL 1
Einfach



LEVEL 2
Irgendwo
dazwischen



LEVEL 3
Schwer

SUCH DIE HAUSTIERE!

Die Welpen oder
Hunde führen dich zu
den Aktivitäten und
Geschichten, die wir
uns speziell für dich
ausgedacht haben!





Rebuild
the
world™

SAG MAX, WAS DU VON DEM MAGAZIN HÄLTST!

Bitte deine Eltern oder einen Erziehungsberechtigten, **diesen Code zu scannen** oder mit dir auf [LEGO.com/LIFESURVEY](https://www.lego.com/lifesurvey) zu gehen, um gleich an der Umfrage teilzunehmen!

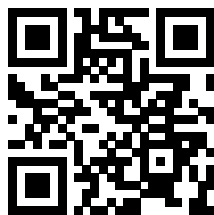

Freu dich auf diese coolen Sachen im Magazin!

Neuer Comic
Seiten 4-5



Fantastische Challenges
Seiten 12, 17, 23



Hol dir Ideen
Seiten 6, 22, 26-27



Und vieles mehr!



LEGO® Life Magazin

Weitere Infos über LEGO® Life findest du auf [LEGO.com/life](https://www.lego.com/life)

Bei Fragen zu deiner Mitgliedschaft wende dich bitte an [LEGO.com/service](https://www.lego.com/service) oder **00 800 5346 5555**

*Unsere Telefonnummer ist aus dem Festnetz gebührenfrei. Vom Handy aus können Kosten anfallen; die Nummer wird nicht von allen Telefongesellschaften unterstützt. Fragen Sie ggf. bei Ihrem Anbieter nach. Gerne stehen wir Ihnen von Montag bis Freitag zwischen 08:00 Uhr und 18:00 Uhr telefonisch zur Verfügung.

 **LEGO Life Magazin**
Postfach 2715
36243 Niederaula

 **LEGO Life Magazin**
Business Center 103
4000 Linz

 **LEGO Life Magazin**
Postfach 3026
8096 Zürich

(CE)

LEGO, das LEGO Logo, DREAMZZ, das FRIENDS Logo, NINJAGO, die Minifigur und die Konfigurationen der Steine und Noppen sind Marken der LEGO Gruppe. ©2023 The LEGO Group.



DIE FREUNDSCHAFTPARTY

BIN SCHON SEHR GESPANNT, WAS MEINE FREUNDE BASTELN!



HI HI!

WARUM IST NOCH KEINER GEKOMMEN? HABE ICH ETWAS FALSCH GEMACHT?

PSSST

PSSST!
HI, HI, HI

DANKE, KUMPEL. DEINE PIÑATA HAT MICH DAZU INSPIRIERT, NOCH EINE ZU BASTELN!

WAAARTE...

ICH BIN ZWAR SCHON ENTÄUSCHT, ABER WENIGSTENS SIND WIR BEIDE HIER. DANN ÖFFNEN WIR MAL DEINE PIÑATA!

WUFF!

WUFF! WUFF!

MACH SCHON!

ÜBERRASCHUNG!

HA HA, SCHAU DIR MAX' GESICHT AN!



WOW, IHR WART DIE GANZE ZEIT HIER! DAS IST DIE BESTE ÜBERRASCHUNG ALLER ZEITEN!

WER HAT DAS LICHT AUSGEMACHT?

ICH MACH AUF!



KLOPF! KLOPF!



ENTSCULDIGE BITTE UNSERE VERSPÄTUNG, MAX!

WIR WOLLTEN EINE PIÑATA BASTELN, DIE DU SUPER FINDEST. WIR HABEN GAR NICHT MEHR AUF DIE ZEIT GEACHTET!

LUND WIR HABEN PLÄTZCHEN GEBACKEN!

BIN ICH FROH, DASS IHR GEEKOMMEN SEID! ICH MUSS UNBEDINGT SEHEN, WAS IN EURER PIÑATA STECKT!



DANKE, DASS WIR UNS DIESEN SPASS MACHEN DURFTEN.

LÖWENZAHN? TOLLE SÜSSIGKEITEN FÜR HASEN. SUPER!

GERNE DOCH! ICH WOLLTE DIE COOLEN IDEEN VON EUCH ALLEN FEIERN. UND EURE PIÑATA-ÜBERRASCHUNGEN SIND GRANDIOS!

HABE ICH ETWAS VERPASST?



DU BIST AUCH EINGELADEN! BAUE AUS DEINEN LEGO® STEINEN EINE PIÑATA FÜR DEINE FREUNDE!

Woche des Welt-Nettigitages!
Geh auf [LEGO.com/kids/digital-safety](https://www.lego.com/kids/digital-safety), um zu erfahren, wie man auch online nett zu anderen sein kann.



Abschleppwagen
Wayan, 10 Jahre, Schweiz



„Be Happy“ Katze – DOTS-Kunstwerk
Madison und Taylor,
8 und 6 Jahre, Kanada

Hast du ein **TOLLES MODELL**, das du gerne anderen Baumeistern zeigen würdest?

SCHICK UNS DEIN FOTO!

- 1 Lass dich **mit deinem Modell fotografieren**. Vielleicht schafft es das Bild in einer zukünftigen Ausgabe auf diese Seite!
- 2 Bitte deine Eltern oder einen Erziehungsberechtigten, auf [LEGO.com/cool-creations](https://www.lego.com/cool-creations) zu gehen.
- 3 Dort können sie **das Einsendeformular herunterladen**. Nachdem sie es ausgefüllt haben, können sie es zusammen mit deinem Foto per E-Mail zuschicken. Die E-Mail-Adresse findest du auf dem Formular.
- 4 Du kannst auch eine Geschichte zu deinem Modell mitschicken. Erzähle uns, wie du es gebaut hast, was auf dem Foto zu sehen ist oder was dir sonst noch dazu einfällt. Max freut sich auf eure Briefe!



Traumstrandhaus
Ludwig und Pia,
6 und 8 Jahre, Deutschland

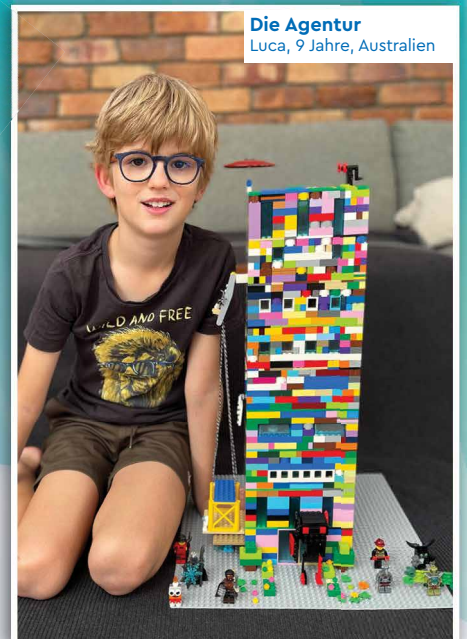

Die Agentur
Luca, 9 Jahre, Australien



EIN GROSSES
DANKESCHÖN AN ALLE,
DIE UNS FOTOS IHRER
MODELLE GESCHICKT HABEN,
ZUM BEISPIEL ISABELLA,
THOMAS, OLIVER, NORMA,
AIDEN UND SHARDUL.
IHR HABT ES VOLL
DRAUF!

Der Ultra-Mech
Peter, 11 Jahre, USA



Dino-Attacke auf LEGO City
Ava und Shay, 10 und 8 Jahre, Irland



Polizeistation
Emily und Andrew,
6 und 4 Jahre, USA



Scheune & cooler Shop
Joseph, Rosalie und Xavier,
7, 9 und 4 Jahre, Großbritannien



Bekleidungsgeschäft
Alessandro, 6 Jahre, Italien



Meine schicke Brille
Raphaël, 7 Jahre, Frankreich



Liebe Erwachsene!
Ihr könnt uns ein Foto schicken,
indem ihr das Formular auf
[LEGO.com/cool-creations](https://www.lego.com/cool-creations)
ausfüllt.

**Rebuild
the
world™**

WERDE EIN TRAUMFORMER



Hilf Mrs. Castillo, Mateo und Zoey und erschaffe deine eigene LEGO® DREAMZZZ™ Traumkreatur.

Liebe Eltern,
wie würde wohl ein Einhornflugzeug aussehen? Hilf deinem Kind, seine eigene Traumkreatur zu bauen!

ES GIBT JA SCHON EINEN SCHILDKRÖTENIMBISSWAGEN. WIE WÄRE ES DENN MIT EINEM HÜHNERBOOT?



ERSCHAFFE DEINE EIGENE TRAUMKREATUR

Kombiniere ein Fahrzeug mit einem Tier oder erschaffe etwas völlig Neues! Zeichne unten deine Kreatur oder baue sie mit LEGO® Steinen.



MONSTERTRUCK



FLUGZEUG



BOOT



EINHORN



HUHN



HAMMERHAI

NAME DEINER KREATUR

SPASS IN DONKEY KONGS BAUMHAUS!



 Die Figuren aus Donkey Kong™ lassen es in LEGO® Super Mario™ Donkey Kongs Baumhaus krachen. Allerdings liegt jetzt kaum noch etwas an seinem Platz! Kannst du die Sachen wieder dorthin legen, wo sie hingehören? Schreib die Zahl jedes fehlenden Teils in das passende leere Feld.



SUCH DIE BANANEN!

Donkey Kong braucht deine Hilfe, um all die köstlichen Bananen zu finden. Mach dich auf die Suche!

DAS GROSSE NINJA-MEMORY

Liebe Erwachsene!
Dieses Spiel ist auch für euch gedacht. Ihr könnt das Spielbrett vorbereiten, die Regeln erklären und sogar mitspielen!

Nachdem Sora den Ninja-Flugsegler repariert hatte, konnten die Ninja über die Vereinigten Reiche fliegen. Auf ihrer Reise haben sie Bösewichte besiegt, andere Ninja getroffen und wichtige Fähigkeiten trainiert, zum Beispiel ihr Gedächtnis. Möchtest du dich den Ninja anschließen?





SPIELANLEITUNG

Teste dein Ninja-Gedächtnis und fordere einen Freund zu einer Partie heraus.

- 1 Bedeckt alle Quadrate mit Zetteln oder LEGO® Steinen. Vielleicht müsst ihr das Papier in kleine Quadrate schneiden.
- 2 Der jüngste Spieler beginnt. Schau dir zwei der verdeckten Bilder an, indem du die Zettel oder Steine wegnimmst. Du hast zwei gleiche Bilder aufgedeckt? Dann sammle das Paar ein! Wenn die Bilder nicht übereinstimmen, deckst du sie wieder ab.
- 3 Wechselt euch ab, bis alle Paare eingesammelt wurden.
- 4 Zählt die gesammelten Paare. Wer die meisten Paare hat, hat gewonnen.



POWER-UP FÜR DEINEN DRACHEN!

LEGO

NINJAGO

DRAGONS RISING

Sora und Beatrix' Mech liefern sich ein spannendes Duell. Doch Sora ist mit ihren tollen Fähigkeiten nicht allein! Denn ihr stehen treue Freunde und ein mächtiger Drache zur Seite. Du hättest gern einen noch stärkeren Drachen?

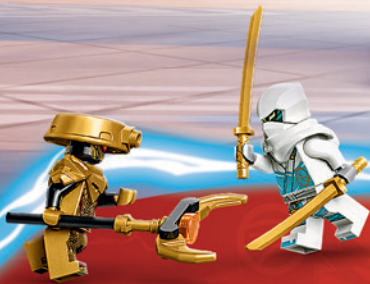

ERSCHAFFE EINEN UNBESIEGBAREN DRACHEN

Wähle neue Fähigkeiten für deinen Drachen aus! Benutze deine Lieblingsstifte, um Upgrades zu malen und deinen eigenen mächtigen Drachen zu erschaffen!



Zusätzliche Stachel



Feuer



Keulenschwanz



Donnerndes Brüllen



Lichtstrahl



Energieschild





STAR WARS
—THE—

MANDALORIAN





Erschaffe Magisches

Disney
100





DURCHEINANDER IN WEASLEYS ZAUBERHAFTER ZAUBERSCHERZE!



Hoppla! Jemand ist ausgerutscht und hat überall in der Winkelgasse™ peruanisches Instant-Finsternispulver verstreut. In dem Durcheinander sind viele magische Objekte verloren gegangen.



HILF DEN WEASLEYS

Finde alle fehlenden Sachen.



-  EULENPOST™ X2
-  LIEBESTRANK
-  FANGZÄHNIGES FRISBEE
-  MINIMUFF™
-  WEASLEYS WILDFEURIGE WUNDERKNALLER

Brauchst du Hilfe?
Auf Seite 27 findest du die Lösungen.

WIZARDING WORLD and all related trademarks, characters, names, and indicia are © & ™ Warner Bros. Entertainment Inc. Publishing Rights © JKR. (S23)

MINIMUFF™ CHALLENGE

Minimuffs sind zaubernde Wesen. Erschaffe deinen eigenen Minimuff! Nimm deine Buntstifte und peppe ihn auf, wie es dir gefällt. Du kannst auch coole Accessoires hinzufügen.



ÄRGER IM MULTIVERSUM



MARVEL STUDIOS
SPIDER-MAN
No Way Home



Schwing dich mit den Spider-Men ins Abenteuer! Das Portal hat den Weg zu zwei neuen Multiversen geöffnet. Das obere Multiversum ist das Original. Findest du sechs Unterschiede in den beiden unteren Versionen?

Brauchst du Hilfe? Die Lösungen findest du auf Seite 27.



ORIGINAL



MULTIVERSUM 1



MULTIVERSUM 2

SPIDER-MAN, DU MUSST DIESES RÄTSEL LÖSEN!



WEN MEINST DU?



VERMUTLICH MEINT ER UNS ALLE!



DIE MACHT DER WÜNSCHE



Asha wünscht sich etwas. Was würdest du dir wünschen, wenn du eine Sternschnuppe siehst?

ZEIG UNS DEINE WÜNSCHE!

Sei fantasievoll und zeichne oder schreibe deine größten Wünsche. Hol dann all deine LEGO® Steine heraus und baue deinen Wunsch!

MIR WÜNSCHE ICH

MEINER FAMILIE UND MEINEN FREUNDEN WÜNSCHE ICH

SUCH DIE STERNSCHNUPPE!

Brauchst du Hilfe?
Auf Seite 27 findest du die Lösungen.

WAS WÜNSCHT DU DIR FÜRS NEUE JAHR?

DASS ALLE DARAN GLAUBEN, DASS SIE ETWAS VERÄNDERN KÖNNEN.



©Disney

Disney
WISH

AUSTAUSCH VON GESCHENKEN



Batman™ und der Joker™ haben Waffenstillstand vereinbart. Und sie haben beschlossen, Geschenke auszutauschen! Welche Geschenke haben die beiden füreinander besorgt? Verbinde die Punkte, um es herauszufinden.



Brauchst du Hilfe? Die Lösungen findest du auf Seite 27.

BATMAN and all related characters and elements © & ™ DC (s23).

DINO AUF DER FLUCHT



Ein Velociraptor ist ausgebrochen! Dr. Ellie Sattler und der Parkranger Robert Muldoon verfolgen ihn am Computer.



FINDE DEN VELOCIRAPTOR

Der Dino versteckt sich irgendwo auf dem Bild. Male den Velociraptor aus, damit man ihn sieht! Benutze die Farben, die auf dem Computer zu sehen sind.



Suchst du immer noch nach dem Dino?
Schau auf Seite 27 nach.

© Universal City Studios LLC and Amblin Entertainment, Inc. All Rights Reserved.

Was würdest du in einem Weltraum-Erlebnispark machen? Das entscheidest du! Lies dir die Infos zu den Attraktionen durch und bring die Fahrgeschäfte in die Reihenfolge, in der du sie gern besuchen würdest.



SATELLIT

SATURN

METEOR



1. FAHRGESCHÄFT

Steig in die Weltraum-Achterbahn und sause zwischen Planeten, Raketen und Sternen umher. Kannst du die drei hier gezeigten Elemente auf der Seite finden?

EINGABE

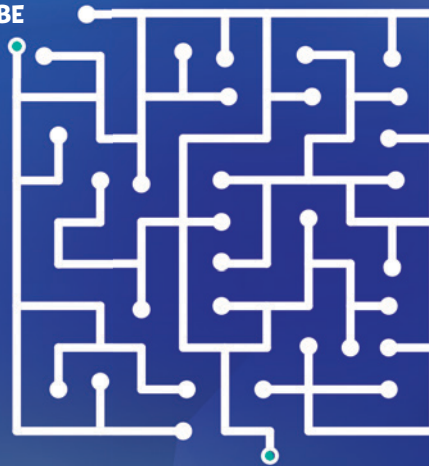

AUSGABE



2. FAHRGESCHÄFT

Spüre den Nervenkitzel beim Start der Rakete! Wegen eines Computerproblems verzögert sich der Start. Verbinde die **EINGABE** mit der **AUSGABE**, um das Problem zu beheben.



3. FAHRGESCHÄFT

Das Weltraum-Karussell kreist so schnell, dass die Welt verschwimmt! Was ist das für eine Form? Verbinde die Punkte, um es herauszufinden.

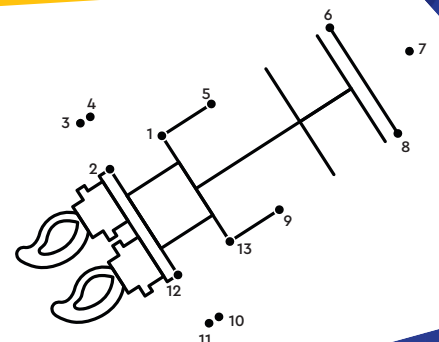

SONICS TOLLES LOOPING-RENNEN



Hilf Sonic the Hedgehog™, den Weg durchs Graslabyrinth zu finden und Dr. Eggman auszutricksen. Nimm Geschwindigkeit auf und flieg durch den Looping, um Amy und die Tiere an der Ziellinie zu befreien.



Spiel das neue LEGO® Sonic the Hedgehog™ Spiel auf LEGO.com/kids.



START



Brauchst du Hilfe? Auf Seite 27 findest du die Lösungen.

©SEGA. All rights reserved. SEGA is registered in the U.S. Patent and Trademark Office. SEGA and SONIC THE HEDGEHOG are either registered trademarks or trademarks of SEGA CORPORATION.

ZIEL

ABENTEUER IM IGLU

Aliya, Nova und Olly sind im Iglu eingetroffen. Sie vergnügen sich draußen im Schnee und kümmern sich um die Hunde. Möchtest du dich den Friends anschließen?



SCHNITZE EIN OUTFIT AUS EIS

Olly hat einen Eisblock gefunden. Was hat er daraus gemacht? Male das Bild mithilfe der Zahlen aus, um es herauszufinden!

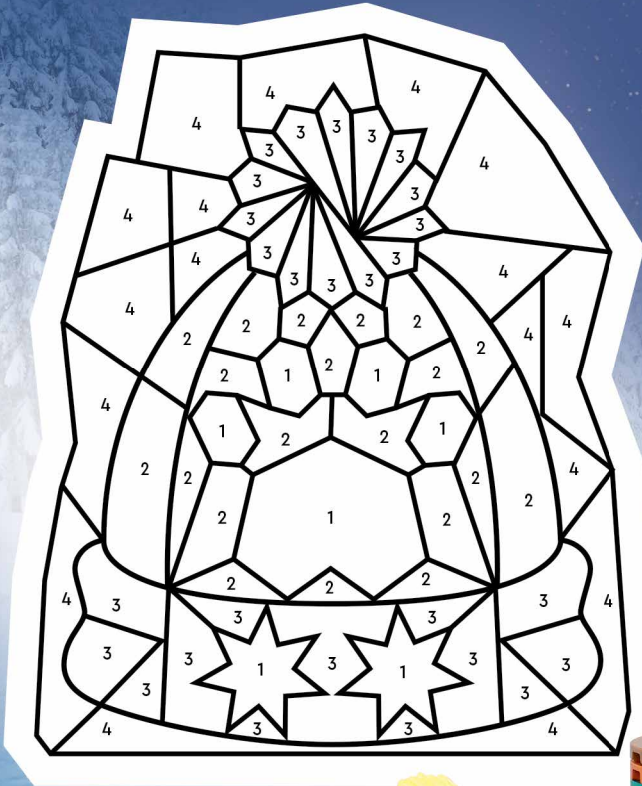

-  Pink = 1
-  Violett = 2
-  Grün = 3
-  Blau = 4



LASST UNS ZUSAMMEN DIE EISSKULPTUR ERSCHAFFEN!



HUNDESCHLITTENRENNEN

Stell deine Outdoor-Fähigkeiten auf die Probe! Hilf Nova durchs Labyrinth, damit die Hunde zu den köstlichen Leckerli kommen.



DANN SUCHEN WIR MAL DEN RICHTIGEN WEG!

START



Liebe Erwachsene!

Bei diesem Spiel könnt ihr alle LEGO® Steine benutzen und sie sogar seitlich anbauen.



EISTURM-CHALLENGE

Baue den höchsten LEGO® Turm aller Zeiten! Du brauchst einige LEGO Steine zum Bauen und einen weiteren Stein als Würfel.

SPIELANLEITUNG:

- Die Spieler würfeln abwechselnd mit dem LEGO® Stein. Der jüngste Spieler beginnt.
- Je nachdem, was du würfelst, musst du Steine zum Turm hinzufügen oder entfernen:
 - Noppen zeigen nach oben: einen Stein hinzufügen
 - Noppen zeigen nach unten: zwei Steine hinzufügen
 - Noppen zeigen zur Seite: einen Stein entfernen
- Das Spiel ist vorbei, wenn all LEGO Steine benutzt wurden. Es gewinnt der Spieler, der am Ende des Spiels den höchsten Turm hat.



MAL SEHEN, WER DEN HÖCHSTEN SCHNEETURM BAUT!



ETWAS ERSCHAFFEN, ALS WÄRE ES EIN TRAUM

LEGO DREAMZZZ

Wolltest du jemals etwas traumformen, genau wie Mateo, Izzie und Cooper? Dann hast du jetzt die Gelegenheit! Befolge ihre Anleitung, wie man Traumkreaturen erschafft, schnapp dir deine LEGO® Steine und erwecke deine Träume zum Leben.

EINE SCHLANGE,
DIE SICH AM HIMMEL
ENTLANGSCHLÄNGELT...
ODER LAUFSCHUHE
TRÄGT.



ICH HABE
SCHON IMMER VON
EINEM WOHNMOBIL
GETRÄUMT. SO MACHT
DAS REISEN
SPASS!



LÖSUNGEN:

LEGO® Super Mario™, S. 6:



LEGO Harry Potter™, S. 17:



LEGO Marvel, S. 18:



LEGO | Disney, S. 19:



LEGO DC Batman™, S. 20:



LEGO Jurassic World, S. 21:



IN DEINEN TRÄUMEN GIBT ES KEINE BESCHRÄNKUNGEN! VERPASSE IHNEN RÄDER, FLÜGEL ... ODER ERSCHAFFE EINE SUPER KUSCHELIGE KREATUR!



Noch mehr inspirierende Bauanleitungen findest du in der kostenlosen LEGO® Builder App!

- Speichere deine Sets
- Dreh und vergrößere die Modellansicht
- Verfolge deinen Baufortschritt!



Bitte unbedingt einen Erwachsenen um Erlaubnis, bevor du Apps herunterlädst.

LEGO Friends, S. 24–25:

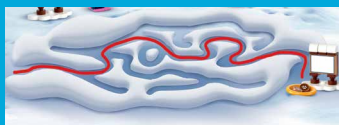

LEGO Sonic the Hedgehog™, S. 23: LEGO Creator, S. 22:

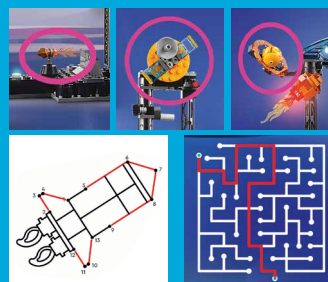

Die nächste Ausgabe des LEGO® Life Magazins erscheint im Januar!



BAUE EIN HERZ, TEILE DIE FREUDE

Baue ein Herz und teile ein Bild davon in der Gruppe Build to Give in der LEGO® Life App, um Kindern in Not die Superkraft des Spielens zu schenken.



**FREU DICH
AUF DIE
NÄCHSTE
AUSGABE!**

Wir sehen uns im
Jahr 2024 wieder!

